

SISSEÕIDUTEE LÕIGE A-A M1:50

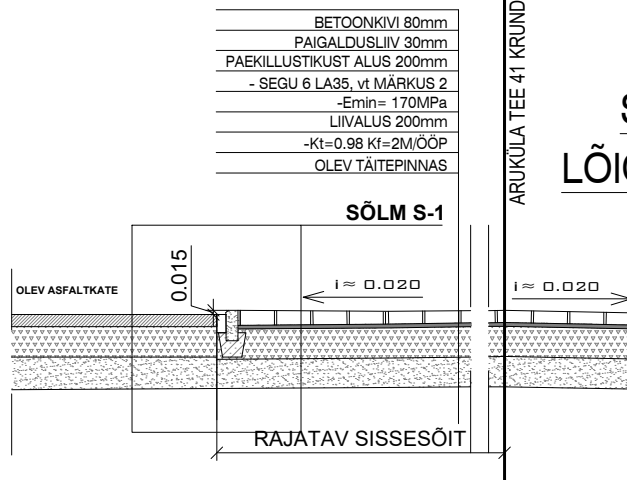

ARUKÜLA TEE 41 KRUNDIPIIR

SISSEÕIDUTEE LÕIGE B-B M1:50

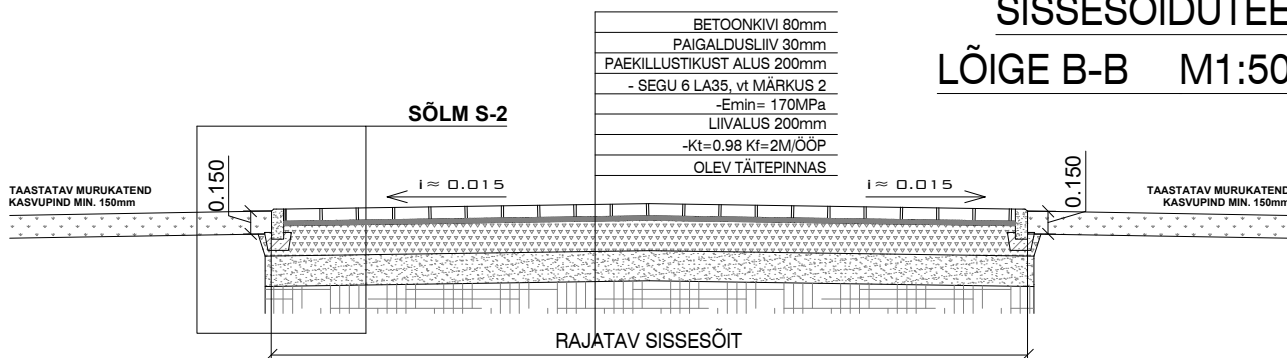

SÕLM S-1 M1:25

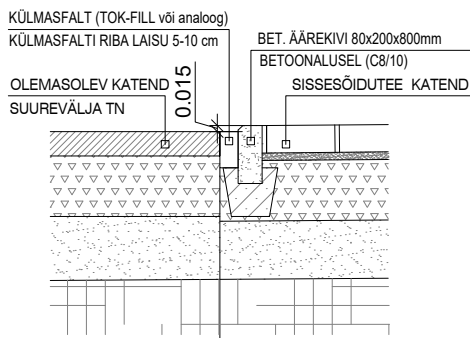

SÕLM S-2 M1:25

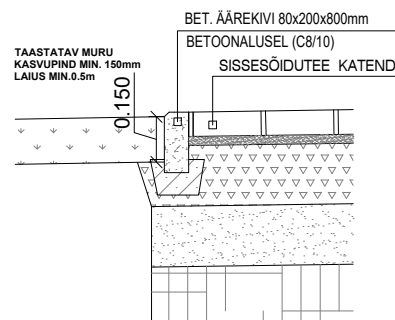

Märkused:

- Äärekivid paigaldada betoonalusele (betoon mark C8/10), mille paksus vähemalt 8cm. Äärekivi ja olemasoleva asfaltkatte vahele jätta 5...10cm laiune vahemik äärekivi betoonaluse jaoks, mis pärast äärekivi paigaldamist täita külmasfaldiga (näiteks TOK-FILL või analoog).
- Kasvumulla huumuse sisaldus peab olema vähemalt 3%. Kasvumuld peab olema mineraalmuld (pH 6,5...7,0), mis ei tohi sisaldada kive, killustikku, umbrohujuri ega taimedele kahjulikke aineid ja tuleb tihendada nii, et ei tekiks vajumisiega vee lohkusid. Kasvumullana ei tohi kasutada külmunud pinnast. Olemasoleva ja taastatava haljasala piir tuleb ühtlustada ning tasandada niidukõlblikkus.



MiHo OÜ
Registrikood: 11344754
Reg nr: EEP000988
Pae 25-33 Tallinn
phone: +372 56 642 338
email: kristina@miho.ee

Objekt: **JÜRI VALD**
Asukoht: **ARUKÜLA TEE 41
KINNISTU JA LÄHIALA
DETAILPLANEERING**

Joonis: **SISSEÕIDUTEE LÕIGE**

Tellijä: **KARITA OJA**
Arhitekt: **KRISTINA OTT-RÄTSEPP**
Vastutav arhitekt: **KRISTINA SEPP**

Projekti staadium: **DETAILPLANEERING**

Kuupäev: **01.10.2023** Töö nr: **03-22** Mõõtka: **M 1:50; 1:25** Leht: **AP-05**